

**Cautionary Labels / Étiquettes Attention / Etiquetas de precaución /
 Warnschilder im Gerät / Etichette di attenzione / Etiquetas de Cuidado /
 Этикетки с предостережениями / ملصقات التنبيه / 注意ラベルについて**

English The machine bears any of the following labels.
Français La machine porte les étiquettes suivantes.
Español La máquina tiene pegada una de las siguientes etiquetas.
Deutsch Das Gerät trägt eine der folgenden Kennzeichnungen.
Italiano Sulla macchina compare una delle seguenti etichette.
Português A máquina vem com as seguintes etiquetas afixadas.
Русский На аппарате наклеены следующие этикетки.
العربية يحمل الجهاز أيًا من الملصقات التالية.
日本語 本製品には、次に示す位置に安全に関する注意ラベル・刻印があります。

NOTE: Do not remove these labels.
 REMARQUE : Ne pas retirer ces étiquettes.
 NOTA: No quite estas etiquetas.
 HINWEIS: Entfernen Sie keine Aufkleber.
 NOTA: Non rimuovere queste etichette.
 NOTA: Não remova estas etiquetas.
 ПРИМЕЧАНИЕ: не удаляйте эти наклейки.
 ملاحظة: لا تقم بنزع هذه الملصقات.
 お願い：これらのラベルははがさないようにしてください。

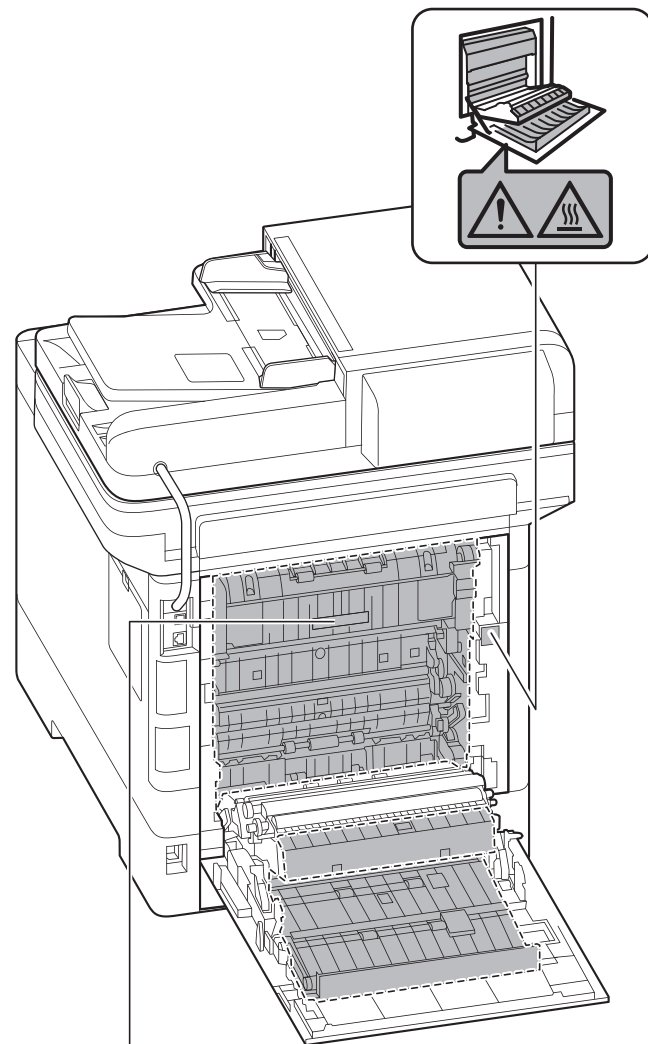

CAUTION: Hot surface
 High temperature inside. Do not touch parts in this area, because there is a danger of getting burned.

ATTENTION: surface chaude
 Température élevée à l'intérieur. Pour éviter les risques de brûlures ne pas toucher les pièces de cette zone.

CAUTION: superficie caliente
 Temperatura elevada en el interior. No toque las piezas de esta zona porque corre el riesgo de quemarse.

VORSICHT: heiße Oberfläche
 Hohe Temperaturen im Gerät. Berühren Sie keine Komponenten in diesem Bereich, es besteht die Gefahr von Verbrennungen.

ATTENZIONE: superficie calda
 Temperatura elevata all'interno. Non toccare i componenti in quest'area; vi è pericolo di ustioni.

ATENÇÃO: superfície quente
 Alta temperatura interna. Não toque as peças nesta área porque existe perigo de queimaduras.

ОСТОРОЖНО. Горячая поверхность
 Внутри аппарата высокая температура. Во избежание ожогов не дотрагивайтесь до компонентов в этом отсеке аппарата.

تنبيه: سطح ساخن
 درجة حرارة عالية في الداخل. لا تلمس الأجزاء في هذه المنطقة. فقد تتعرض لخطر الإصابة بحروق.

高温注意
 この部分の内部は高温になっています。火傷のおそれがありますので、触れないようにしてください。

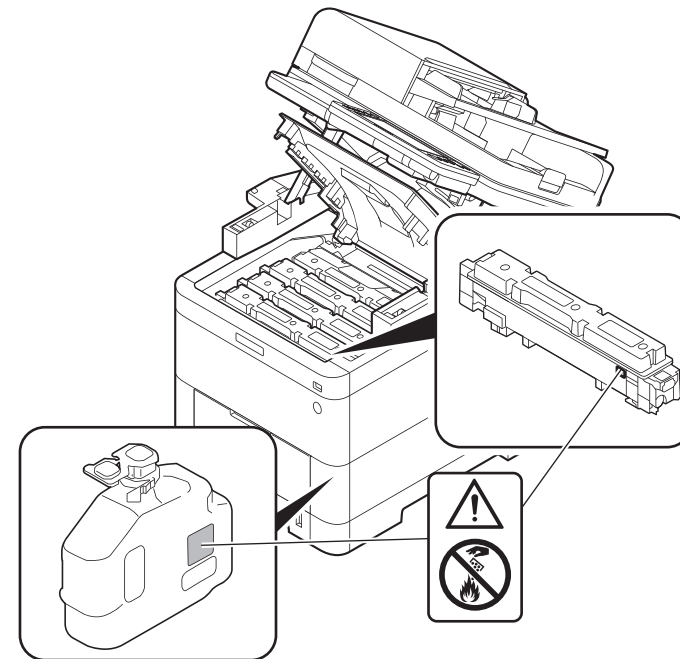

Do not attempt to incinerate parts which contain toner. Dangerous sparks may cause burns.
 Ne pas tenter d'incinérer les parties contenant du toner. Des étincelles dangereuses risquent de provoquer des brûlures.
 No intente quemar las piezas que contienen tóner. Pueden saltar chispas peligrosas que podrían ocasionarle quemaduras.
 Versuchen Sie nicht Teile zu verbrennen, die Toner enthalten. Durch Funkenflug können Verbrennungen entstehen.
 È vietato incenerire tutti i componenti che contengono toner. Potrebbero sprigionarsi scintille pericolose.
 Não tente incinerar partes que contêm toner. Faíscas perigosas poderão provocar queimaduras.
 Не пытайтесь поджечь детали, содержащие тонер. Искры от пламени могут стать причиной ожогов.
 لا تحاول حرق الأجزاء التي تحتوي على الحبر. فقد يتسبب ذلك في انبعاث شرر خطير قد يسبب حرائق.
 トナーの入った容器およびユニットは、火中に投げないでください。火花が飛び散り、火傷の原因となることがあります。

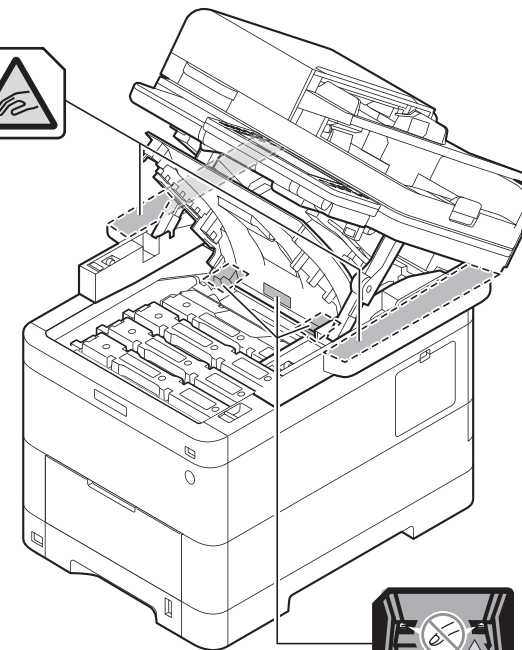

Be careful not to be caught in. Your fingers or other objects may become caught or pinched, and this can result in injury.
Attention au risque d'entraînement. Vos doigts ou d'autres objets peuvent être entraînés ou coincés et cela peut causer des blessures.
Tenga cuidado de no atraparse. Los dedos u otros objetos pueden quedar atrapados o pillados, lo que puede provocarle una lesión.
Seien Sie vorsichtig, dass Sie sich nicht einklemmen. Ihre Finger oder andere Gegenstände könnten eingeklemmt oder gequetscht werden, so dass es zu Verletzungen kommen kann.
Fare attenzione a non rimanere intrappolati. È possibile che le dita o altri oggetti rimangano intrappolati o impigliati con conseguente rischio di lesioni.
Tenha cuidado para não ser apanhado. Seus dedos ou outros objetos podem ficar presos ou comprimidos, e isso pode resultar em ferimento.
Опасность защемления. Опасность захвата или защемления пальцев и предметов, что может привести к травме.

احترس حتى لا تتعرض أصابعك للانحشار أو القرص. قد تتعرض أصابعك أو الأشياء الأخرى للانحشار أو القرص، وقد يتسبب ذلك في حدوث إصابة.
挟み込み注意。 指などを挟み、けがの原因となることがあります。



There are moving parts inside the machine. Do not touch moving parts. May cause injury.
 Il y a des pièces mobiles à l'intérieur de la machine. Ne touchez pas les pièces mobiles. Peut causer des blessures.
 Hay partes móviles dentro de la máquina. No toque las piezas móviles. Puede causar lesiones.
 Im Inneren der Maschine befinden sich bewegliche Teile. Bewegliche Teile nicht berühren. Kann Verletzungen verursachen.
 Ci sono parti mobili all'interno della macchina. Non toccare le parti in movimento. Può causare lesioni.
 Existem peças móveis dentro da máquina. Não toque nas partes móveis. Pode causar ferimentos.

Внутри этой машины есть движущиеся части. Не прикасайтесь к движущимся частям. Невыполнение этого требования может привести к травме.

هناك أجزاء متحركة داخل الجهاز. لا تلمس الأجزاء المتحركة. قد يسبب الإصابة.

本機の内部には可動部品があります。可動部品に触らないでください。けがの原因となります。





**Installation Precautions / Précautions lors de l'installation /
Precauciones de instalación / Sicherheitsvorkehrungen bei der Installation /
Precauzioni di installazione / Precauções de instalação /
Меры предосторожности при установке / تدابير وقائية بشأن التثبيت / 機械を設置するときの注意**

English	Environment	To keep the machine cool and facilitate changing of parts and maintenance, allow access space as shown below. Leave adequate space, especially around the side cover, to allow air to be properly ventilated from the machine.	
Français	Environnement	Afin que la machine conserve une température limitée et pour que l'entretien et les réparations puissent s'effectuer facilement, ménager un espace permettant le libre accès à la machine, comme indiqué ci-dessous. Laisser un espace adéquat, en particulier autour du capot arrière, de façon à permettre à l'air d'être correctement expulsé de la machine.	
Español	Entorno	Para evitar que la máquina se caliente y facilitar la sustitución de las piezas y el mantenimiento, deje un espacio de acceso suficiente, como se muestra a continuación. Deje espacio suficiente, especialmente alrededor de la cubierta posterior, para permitir una correcta ventilación del aire que sale de la máquina.	
Deutsch	Umgebung	Lassen Sie am Aufstellungsort des Geräts an allen Seiten den in der nachstehenden Abbildung angegebenen Mindestabstand für Belüftung und Wartung. Sorgen Sie vor allem an den Seiten für ausreichende Freiräume, damit sich im Inneren des Geräts keine Hitze staut.	
Italiano	Ambiente	Per evitare surriscaldamenti e facilitare gli interventi di manutenzione e di sostituzione dei componenti, prevedere uno spazio libero sufficiente attorno alla macchina, come indicato in figura. Lasciare uno spazio adeguato, soprattutto attorno alla copertura posteriore, per la corretta aerazione del sistema.	
Português	Meio ambiente	Para manter a temperatura da máquina baixa e facilitar a troca de peças e manutenção, conceda o espaço de acesso mostrado abaixo. Deixe um espaço apropriado, especialmente em torno da tampa traseira, para permitir que o ar circule de forma adequada pela máquina.	
Русский	Окружающая среда	Для предотвращения нагревания данного аппарата и обеспечения доступа внутрь аппарата при необходимости замены его компонентов и технического обслуживания оставляйте достаточно свободного пространства так, как это показано на рисунке ниже. Для обеспечения оптимальной вентиляции внутри аппарата оставляйте достаточно свободного пространства, особенно у его боковой крышки.	
العربية	البيئة	للاحتفاظ بالجهاز في حالة جيدة ولتسهيل استبدال الأجزاء وإجراءات الصيانة، اترك مساحة للوصول إلى أجزاء الجهاز كما هو موضح فيما يلي. اترك مساحة مناسبة، وخصوصاً حول الغطاء الجانبي، وذلك للسماح بخروج الهواء بطريقة ملائمة خارج الجهاز.	
日本語	設置環境について	本製品の冷却効果を保つため、機械の周辺は下記のスペースを確保してください。壁などに近づけないでください。十分なスペースがないと冷却されず、発熱や性能不良の原因となります。	

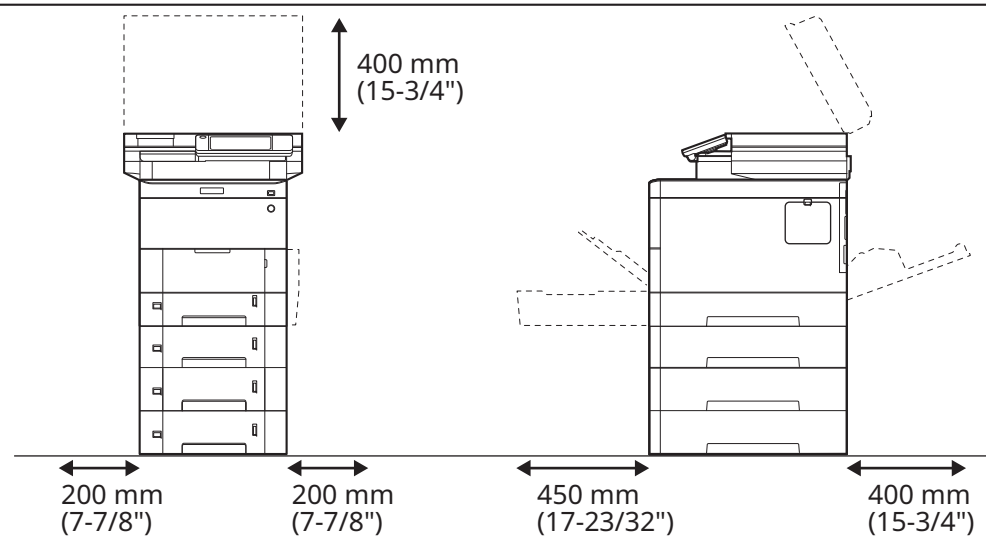
**English**

Model	TASKalfa MA3500ci	
Power Source	120 V Specification Model: 230 V Specification Model:	120 V ~ 60 Hz 9,9 A 220 - 240 V ~ 50/60 Hz 5,4 A
Operating Environment	Temperature: 10 to 32.5 °C (50 to 90.5 °F) Relative Humidity: 10 to 80%	

Français

Modèle	TASKalfa MA3500ci	
Source d'alimentation	Spécification du Modèle 120 V : Spécification du Modèle 230 V :	120 V ~ 60 Hz 9,9 A 220 - 240 V ~ 50/60 Hz 5,4 A
Environnement de Fonctionnement	Température : 10 à 32,5 °C (50 à 90,5 °F) Humidité Relative : 10 à 80%	

Español

Model	TASKalfa MA3500ci	
Fuente de alimentación	Especificación del modelo 120 V: Especificación del modelo 230 V:	120 V ~ 60 Hz 9,9A 220 - 240 V ~ 50/60 Hz 5,4 A
Ambiente operativo	Temperatura: 10 a 32,5 °C (50 a 90,5 °F) Humedad relativa: 10 a 80%	

Deutsch

Modell	TASKalfa MA3500ci	
Stromaufnahme	Modell mit Spezifikation für 120 V: Modell mit Spezifikation für 230 V:	120 V ~ 60 Hz 9,9 A 220 - 240 V ~ 50/60 Hz 5,4 A
Betriebsumgebung	Temperatur: 10 bis 32,5 °C (50 bis 90,5 °F) Luftfeuchtigkeit: 10 bis 80%	

Italiano

Modello	TASKalfa MA3500ci	
Alimentazione	Modello per 120 V secondo specifiche: Modello per 230 V secondo specifiche:	120 V ~ 60 Hz 9,9 A 220 - 240 V ~ 50/60 Hz 5,4 A
Condizioni di funzionamento	Temperatura: tra i 10 e i 32,5 °C (50 e 90,5 °F) Umidità relativa: dal 10 all'80%	

Português

Modelo	TASKalfa MA3500ci	
Fonte de Energia	Modelo com especificação 120 V: Modelo com especificação 230 V:	120 V ~ 60 Hz 9,9 A 220 - 240 V ~ 50/60 Hz 5,4 A
Ambiente de Operação	Temperatura: 10 a 32,5 °C (50 a 90,5 °F) Umidade Relativa: 10 a 80%	

Русский

Модель	TASKalfa MA3500ci	
Источник питания	120 V, специальная модель: 230 V, специальная модель:	120 V ~ 60 Hz 9,9 A 220 - 240 V ~ 50/60 Hz 5,4 A
Рабочая среда	Температура: от 10 до 32,5 °C Относительная влажность: от 10 до 80%	

العربية

الطراز	TASKalfa MA3500ci	
مصدر الطاقة	طراز المواصفات 120 فولت: طراز المواصفات 230 فولت:	120 V ~ 60 Hz 9,9 A 220 - 240 V ~ 50/60 Hz 5,4 A
بيئة التشغيل	درجة الحرارة: 10 إلى 32,5 درجة مئوية الرطوبة النسبية: 10 إلى 80%	

日本語

製品名	TASKalfa MA3500ci	
定格電圧電流値	100 V ~ 50/60 Hz 11.8 A	
設置環境	温度: 10~32.5 °C 湿度: 10~80%RH	